

DAFTAR PUSTAKA

- Adipati, S. (2018). *Pengaruh Bantuan Kredit Usaha Rakyat Terhadap Tingkat Pendapatan Usaha Mikro Kecil Dan. 69.*
- Alfany, R. (2020). Analisis Faktor-Faktor Yang Mempengaruhi Pendapatan Pedagang Pasca Relokasi (Studi Kasus Pasar Induk Kota Juang Bireuen). Dalam *Skripsi Fakultas Ekonomi dan Bisnis*. Universitas Islam Negeri Sumatera Utara.
- Ambarsari, A. N. M. (2021). Pengaruh Modal Sendiri, Kredit Usaha Rakyat (Kur), Dan Lama Usaha Terhadap Pendapatan Umkm Jenis Perdagangan Dan Reparasi Di Dalam *Skripsi Fakultas Ekonomi dan Bisnis*. Universitas Muhammadiyah Ponorogo.
- Anggraini, W. (2019). Pengaruh Faktor Modal, Jam Kerja Dan Lama Usaha Terhadap Pendapatan Usaha Mikro Kecil Menengah (Studi Kasus Pedagang Pasar Pagi Perumdam II Sriwijaya Kota Bengkulu). Dalam *Skripsi Fakultas Ekonomi dan Bisnis*. Institut Agama Islam Negeri Bengkulu.
- Bahri, S., & Zamzam, F. (2015). Model Penelitian Kuantitatif Berbasis SEMAMOS. CV Budi Utama
- Bahri, S., & Zamzam, F. (2015). Model Penelitian Kuantitatif Berbasis SEM-AMOS. Yogyakarta: CV BUDI UTAMA.
- Calista, N. (2018). Pengaruh Lokasi, Modal Sendiri, Jam Kerja dan Lama Usaha.. Terhadap Pendpaatan Pedagang Pasar Cinde. Dalam *Skripsi Fakultas Ekonomi*. UIN Raden Fatah Palembang.

- Dewi, Roosalin Chintia. 2017. Pengaruh Kemsan, Harga, dan Kualitas Terhadap Minat Beli. Skripsi. Yogyakarta:Universitas Sanata Dharma.
- Ernawati. (2020). Pengaruh Pemberian Kredit Usaha Rakyat (KUR) BRIS Semarang, Modal Sendiri Dan Harga Jual Terhadap Pendapatan Usaha UMKM Pasar Johar Semarang. *Skripsi Fakultas Ekonomi dan Bisnis*, 15–17.
- Fauji, A. (2020). Pengaruh Modal Usaha, Lokasi Usaha, Dan Jenis Barang Perdagangan Terhadap Pendapatan Pedagang Umkm Di Rest Area Km 260 B Banjartma Kabupaten Brebes. <http://repository.upstegal.ac.id/3235/1/JURNAL%20ACHMAD%20FAUJI.pdf>, 1(2), 1.
- Garalka & Darmanah. (2919). *Metodologi Penelitian*. CV. HIRA TECH.
- Ghozali, I. (2011). *Aplikasi Analisis Multivariate Dengan Program SPSS*. Semarang: Badan Penerbit Universitas Diponegoro.
- Gujarati, N. D. (2006). *Dasar-Dasar Ekonometrika*. Indonesia: PT Gelora Aksara Pratama
- Haryadi, S, & Winda, J. (2013). *SPPS vs LISREL: Sebuah Pengantar, Aplikasi untuk Riset*. Jakarta: Salemba Empat
- Junianto. (2018). Pengaruh Modal, Lama Usaha dan Sumber Daya Manusia Terhadap Pendapatan Pengusaha Tempe di Kecamatan Rantau Rasau. Dalam *Skripsi Fakultas Ekonomi Syariah dan Bisnis Islam*. Universitas Islam Negeri Sultan Thaha Saifuddin Jambi.
- Mayuni, M. D. (2015). *Peranan KUR terhadap Kinerja UMKM di Kabupaten Jembrana*. vol 4. no 12. h 1445-1529.

- Maludi, A. (2016). *Teknik Belajar Statistik 2*. Jakarta: Alim' Publishing.
- Marfuah, S. T., & Hartiyah, S. (2019). Pengaruh Modal Sendiri, Kredit Usaha Rakyat (KUR), Teknologi, Lama Usaha, dan Lokasi Usaha terhadap Pendapatan Usaha. *Journal of Economic*, 1(1), 183–195.
- Masiani. (2020). Analisis Prosedur pemberian kredit usaha rakyat (KUR) pada perspektif Islam (Studi Pada Bank Mandiri Kendari). *Skripsi Fakultas Ekonomi dan Bisnis*, 13–18.
- Mongkito,dkk.(2021). *Implementasi Pembiayaan Kredit Usaha Rakyat (Kur) Mikro Syariah Dalam Pengembangan Usaha Mikro. (journal homepage: <http://ejournal.iainkendari.ac.id/robust>).1(1).*
- Monica, M. (2021). *Pengaruh Kredit Usaha Rakyat (Kur), Modal Sendiri, Lama Usaha Dan Jumlah Tenaga Kerja Terhadap Pendapatan Usaha Mikro Kecil Menengah (Umkm) Di Kota Malang. 9(2), 1–11.*
- Muhammad, F., & Rozali, T. (2017). Pengaruh Kredit Usaha Rakyat Terhadap Pendapatan Usaha Mikro Dan Kecil Di Desa Selagik Kecamatan Terara Kabupaten Lombok Timur Provinsi Nusa Tenggara Barat (Studi Kasus Bank BRI Unit Terara). *JPEK (Jurnal Pendidikan Ekonomi dan Kewirausahaan)*, 1(1), 38. <https://doi.org/10.29408/jpek.v1i1.463>
- Muhyi,dkk. (2018). *Metodologi Penelitian*. Surabaya: Adi Buana University Press
- Munir, A. M. (2018). Pengaruh Modal Usaha Dan Lokasi Terhadap Pendapatan Dengan Lama Usaha Sebagai Variabel Intervening (Pada Pedagang Pasar Terpadu Dinoyo Kota Malang). Dalam *Skripsi Fakultas Ekonomi*. Universitas Islam Negeri Maulana Malik Ibrahim Malang.

- Nita, D. (2020). Analisis Peran Kredit Usaha Rakyat (KUR) Dalam Meningkatkan Produktifitas dan Pendapatan Petani Palawija di Desa Mulyajaya Kecamatan Rebang Tangkas Kabupaten Way Kanan. Dalam *Skripsi Fakultas Ekonomi dan Bisnis*. Institut Agama Islam Negeri (IAIN) Metro.
- Pratama, A. P. (2019). Analisis Faktor-Faktor yang Mempengaruhi Kepatuhan Masyarakat dalam Membayar Zakat Perkebunan Kelapa Sawit (Pendekatan Structural Equation Modeling). Universitas Islam Negeri ArRaniry.
- Pratiwi, S. B. (2019). Pengaruh Pinjaman Modal, Lokasi Usaha, dan Lama Usaha terhadap Pendapatan Usaha Mikro (Studi Kasus Kawasan Kelurahan Bangka Jakarta Selatan). *Skripsi Fakultas Ekonomi dan Bisnis*, 1–128.
- Priyono. 2016. Metode Penelitian Kuantitatif. Sidoarjo: Zifatama Publishing.
- Puspita, J. (2019). Pengaruh Kemampuan Pedagang Dan KONdisi Pasar Terhadap Pendapatan Bersih Pedagang Kaki Lima Di Pasar Induk Pagar Kota Bengkulu. Dalam *Skripsi Fakultas Ekonomi dan Bisnis*. Institut Agama Islam Negeri (IAIN) Bengkulu.
- Raymanza, R. (2020). *Pengaruh Modal, Lama Usaha, dan Lokasi Usah Terhadap Pendapatan Kuliner kebab Buerger turki jambi* [Skripsi Fakultas Ekonomi Dan Bisnis Islam]. Universitas Islam Negeri Sultan Thaha Saifuddin.
- Riyanto. (2020). Pengaruh Lokasi Dan Harga Terhadap Keputusan Pembelian Rumah Di Cluster Iskandar Muda (Studi Kasus PT Surya Metal Berjaya). Dalam *Skripsi Fakultas Bisnis*. Universitas Buddhi Dharma Tangerang.

- Romadina, D. (2018). Pengaruh Modal Kerja, Jam Kerja dan Lama Usaha Terhadap Pendapatan Pedagang Kaki Lima Perempuan dalam Perspektif Ekonomi Islam (Studi Kasus Pada Pasar Bambu Kuning Tanjung Karang Pusat Kota Bandar Lampung). Dalam *Skripsi Fakultas Ekonomi dan Bisnis*. Universitas Islam Negeri Raden Instan Lampung.
- Rosadi, E. (2019). Pengaruh Modal dan Tenaga berjudul Pengaruh Modal dan Tenaga Kerja Terhadap Pendapatan Bersih Perusahaan Dalam Perspektif Ekonomi Islam Dalam Perspektif Ekonomi Islam (Studi pada Home Industri Krupuk Kemplang Skip Rahayu Kec. Bumi Waras (Studi pada Home I. Dalam *Skripsi Fakultas Ekonomi dan Bisnis*. Universitas Islam Negeri Raden Intan Lampung.
- Rukajat, A. (2018). *Pendekatan penelitian kuantitatif quantitative research approach*. Yogyakarta: CV Budi Utama.
- Ruslan, R. (2003). Metode Penelitian PR dan Komunikasi. Jakarta: PT. Raja Grafindo Persada.
- Sarwono, J. (2006) *Metode Penelitian Kuantitatif dan Kualitatif*. Graha Ilmu.
- Sugiyono. (2013). Metode Penelitian Pendidikan; Pendekatan Kuantitatif, Kualitatif dan R & D cet. XVI. Alfabeta.
- Sugiyono. 2015. *Metode Penelitian Kombinasi*. Bandung: Alfabeta
- Sugiyono. (2016). *Metode Penelitian Kuantitatif, Kualitatif dan R&D*. Bandung:Alfabeta
- Sugiyono. (2017). *Metode Penelitian Bisnis Pendekatan Kuantitatif, Kualitatif, dan R&D*. Bandung: Alfabeta.
- Sugiyono. 2018. *Metode Penelitian Kuantitatif*. Bandung: Alfabeta

- Utami, D. (2022). Pengaruh Modal Usaha, Lama Usaha, dan Jam Kerja Terhadap Pendapatan Pedagang di Pasar Puring Kecamatan Pontianak Utara. *Jurnal Pembangunan dan Pemasaran*, 11, No 1, 6.
- Waluyo, M. 2011. Panduan dan Aplikasi Structural Equation Modelling, Jakarta: Indeks
- Widiarsi. (2021). Pengaruh Modal Usaha, Sikap Kewirausahaan dan Lama Usaha Terhadap Pendapatan Pelaku UMK di Kecamatan Nguntoronadi Kabupaten Magetan. Dalam *Skripsi Fakultas Ekonomi dan Bisnis Islam*. Institut Agama Islam Negeri Ponogoro.
- Wijanto, S. H. 2008. Structural Equation Modeling dengan Lisrel 8.8. Yogyakarta: Graha Ilmu
- Yasin, A. (2017). Pengaruh Pemberian Kredit Usaha Terhadap Pengembangan UMKM Mitra Binaan BPR Porsea Jaya di Kota Porsea. Dalam *Skripsi Fakultas Ekonomi dan Bisnis*.
- Yuniasih, K. (2021). Pengaruh Modal Awal, Lama Usaha, dan Jenis Dagangan Terhadap Pendapatan Pedagang Di Pasar Tos 3000 Batam. Dalam *Skripsi Fakultas Ilmu Sosial Dan Humaniora* (Vol. 13–15). Universitas Putera Batam.
- Yunus, Y. A. (2021). *YUME : Journal of Management Pengaruh Modal Sendiri dan Modal Pinjaman Terhadap Peningkatan Pendapatan Usaha Mikro Kecil Dan Menengah*. 4(2), 231–238.
<https://doi.org/10.37531/yume.vxix.655>

Lampiran 1. kuisisioner

Kuesioner Penelitain

**PENGARUH KREDIT USAHA RAKYAT (KUR), LAMA USAHA, DAN
LOKASI USAHA TERHADAP PENDAPATAN UMKM
(Studi Kasus Kecamatan Lasusua Kabupaten Kolaka Utara)**

Kepada:

Yth Bapak/Ibu/Saudara(i)

Di Tempat

Assalamu'alaikum Wr. Wb.

Dengan Hormat

Saya atas nama Rindi Antika Mahasiswa Fakultas Ekonomi dan Bisnis Islam Institut Agama Islam Negeri (IAIN) Kendari. Saat ini sedang mengadakan penelitian akhir SKRIPSI. Sehubungan dengan hal tersebut, saya mohon kesediaan bapak/ibu/saudara(i) untuk menjadi responden pada penelitian yang berjudul "Pengaruh Kredit Usaha Rakyat (KUR), Lama Usaha, Dan Lokasi Usaha Terhadap Pendapatan UMKM (Studi Kasus Di Studi Kasus Kecamatan Lasusua Kabupaten Kolaka Utara)". Mengingat betapa pentingnya data ini, maka sangat mengharapkan agar angket ini di isi dengan lengkap sesuai dengan kondisi yang sebenar-benarnya. atas kesediaan bapak/ibu/saudara(i) saya ucapkan terima kasih.

Hormat Saya

Rindi Antika
18050101043

Kuesioner Penelitian

Tanggal:

A. Identitas Responden

1. Nama :
2. Umur :
3. Jenis Kelamin :
4. Alamat :
5. Pendidikan terakhir :

B. Karakteristik Responden

1. Jenis usaha :
2. Sumber modal :
3. Lokasi usaha :
4. Lama usaha :
5. Pendapatan/bln :

C. Pertanyaan Untuk Responden

Petunjuk pengisian:

1. Mohon dengan hormat bantuan kesedian Bapak/Ibu/Saudara(i) untuk menjawab seluruh pernyataan yang ada dalam kuesioner ini.
2. Berilah tanda *checklis* (√) pada pernyataan berikut yang sesuai dengan keadaan yang sesungguhnya pada kolom yang tersedia.
3. Keterangan:
Sangat Tidak Setuju (STS) : skor/bobot 1
Tidak Setuju (TS) : skor/bobot 2
Netral (N) : skor/bobot 3
Setuju (S) : skor/bobot 4
Sangat Setuju (SS) : skor/bobot 5

Persyataan Mengenai Pendapatan

NO	Indikator	Pernyataan	STS	TS	N	S	SS
			1	2	3	4	5
1	Pendapatan yang diterima perbulan	Pendapatan yang saya terima/bulan sudah memenuhi kebutuhan sehari-hari					
2	Sumber pendapatan	Pendapatan yang diperoleh hanya dari usaha yang sekarang sedang saya jalankan					
3	Meningkatkan taraf hidup	Pendapatan yang saya peroleh saat ini membuat taraf hidup saya lebih baik.					
4	Beban keluarga yang di tanggung	Pendapatan yang saya terima dapat mengurangi beban ekonomi keluarga.					

Pernyataan Mengenai Kredit Usaha Rakyat (KUR)

NO	Indikator	Pernyataan	STS	TS	N	S	SS
			1	2	3	4	5
1	Modal Awal	Kekurangan modal dalam usaha saya dapat terpenuhi setelah mendapatkan kredit usaha.					
2	Jumlah Pinjaman	Jumlah pinjaman dapat membantu saya dalam pembiayaan usaha					
3	Penggunaan kredit	Pendapatan usaha saya dapat meningkat dengan mendapatkan pinjaman Kredit Usaha Rakyat (KUR)					

Pernyataan Mengenai Lama Usaha

NO	Indikator	Pernyataan	STS	TS	N	S	SS
			1	2	3	4	5
1	Lama Usaha Sendiri	Semakin lama usaha dijalankan maka konsumen yang dimiliki semakin bertambah					
2	Mengetahui Keinginan Konsumen	Semakin lama usaha dijalankan maka semakin mengetahui keinginan konsumen					
3	Memahami Kriteria Pesaing	Semakin lama usaha dijalankan maka semakin memahami kriteria pesaing					

Pernyataan Mengenai Lokasi Usaha

NO	Indikator	Pernyataan	STS	TS	N	S	SS
			1	2	3	4	5
1	Akses	Konsumen dengan mudah mengakses lokasi usaha saya					
2	Visibilitas	Lokasi usaha yang strategis sehingga mudah untuk dilihat					
3	Lalu Lintas (<i>traffic</i>)	Lalu lintaas di lokasi usaha saya lancar					
4	Ekspansi	Lokasi usaha saya cukup luas jika ada perluasan di kemudian hari					
5	Lingkungan	Lingkungan lokasi usaha mendukung peningkatan usaha saya					
6	Persaingan	Pendirian usaha berdasarkan pertimbangan analisis usaha					

Lampiran 2. Tabulasi Karakteristik Responden

No	Umur	Jenis Kelamin	Alamat	Pendidikan Terakhir	Sumber Modal	Lama Usaha	Lokasi Usaha	Pendapatan
1	3	1	3	3	1	5	1	2
2	3	2	3	1	2	4	1	2
3	4	1	3	1	2	3	1	2
4	3	2	3	2	1	1	1	1
5	2	1	4	3	1	3	1	2
6	2	1	3	2	1	3	1	2
7	1	2	3	4	1	2	1	2
8	4	1	3	1	1	2	1	2
9	3	1	3	2	1	3	1	3
10	3	1	3	1	1	3	1	3
11	3	1	3	3	1	3	1	3
12	4	1	1	1	1	5	1	4
13	2	2	6	1	1	1	1	1
14	2	1	6	2	1	5	1	4
15	1	1	1	3	1	2	1	2
16	3	2	6	3	1	2	1	2
17	2	1	7	2	1	2	1	2
18	1	2	8	4	1	3	1	4
19	2	1	8	1	1	2	1	2
20	3	1	3	1	1	2	1	2
21	2	1	3	2	1	2	1	3
22	3	2	3	3	1	1	1	1
23	3	1	3	3	1	5	1	2
24	1	1	3	2	1	1	1	2
25	4	1	7	1	1	1	1	2
26	4	1	3	1	1	3	1	2
27	4	1	3	1	1	2	1	2
28	3	1	3	2	1	2	1	2
29	4	2	5	2	1	1	1	1
30	3	2	3	3	1	2	1	2
31	2	1	3	3	1	3	1	5
32	3	2	3	1	1	2	1	2
33	2	2	7	2	1	2	1	2
34	3	1	3	2	1	1	1	2
35	2	2	3	3	1	1	1	2

36	3	2	7	4	1	1	1	2
37	2	1	3	2	1	3	1	2
38	1	1	8	3	1	1	1	2
39	5	1	2	1	1	2	1	3
40	3	1	7	2	1	1	1	2
41	2	2	7	2	1	2	1	3
42	3	2	8	3	1	2	1	2
43	3	2	3	3	1	1	1	2
44	2	1	3	4	2	2	1	2
45	3	1	3	3	2	2	2	2
46	3	1	3	4	2	2	1	3
47	2	1	3	4	2	1	1	3
48	3	1	3	3	2	1	2	2
49	1	2	3	3	2	1	1	1
50	3	2	8	4	2	1	1	3
51	1	2	3	4	1	2	2	2
52	1	2	3	4	1	2	1	2
53	2	1	8	1	1	2	1	2
54	2	2	3	2	2	2	1	1
55	1	2	5	4	1	2	1	3
56	2	1	3	4	1	3	2	2
57	1	1	3	4	2	3	1	3
58	2	2	5	4	2	3	1	2
59	1	2	5	4	1	3	2	1
60	1	1	3	3	1	3	2	1
61	2	1	5	4	2	3	1	4
62	2	2	4	3	2	4	2	5
63	2	1	3	1	1	3	1	2
64	1	1	3	2	1	1	1	1
65	1	2	3	2	1	1	2	2
66	2	2	3	1	1	3	1	2
67	2	2	3	3	1	1	2	2
68	1	2	4	2	1	2	2	2
69	2	1	3	4	1	2	2	3
70	3	2	3	1	1	2	1	3
71	2	2	3	2	1	2	1	2
72	2	1	7	1	1	4	1	5
73	2	2	5	1	1	3	1	3
74	1	2	3	3	1	2	2	2
75	2	1	7	4	1	2	1	2
76	3	2	1	3	1	1	2	2

77	2	2	3	2	2	2	1	2
78	2	1	3	2	1	5	1	3
79	2	2	5	2	1	2	1	2
80	3	1	6	2	1	3	1	4
81	2	1	1	4	1	1	1	2
82	1	1	6	1	1	2	1	2
83	2	1	7	2	1	2	1	2
84	2	1	8	3	1	4	2	3
85	3	1	8	2	2	2	1	2
86	3	2	3	4	1	2	2	3
87	3	2	3	3	1	1	2	2
88	2	1	3	1	1	5	1	3
89	2	2	3	2	1	2	1	2
90	4	1	3	2	1	3	2	3
91	4	1	7	4	1	5	1	2
92	4	2	3	1	1	1	2	2
93	2	2	3	3	1	2	1	2
94	4	1	3	4	1	2	1	2
95	4	2	3	3	1	3	1	2
96	3	2	3	2	1	5	1	3
97	4	1	3	2	1	2	1	3
98	2	2	3	4	1	4	1	2
99	4	1	7	2	1	5	1	3
100	2	1	7	3	1	1	1	2

Lampiran 3. Data Tabulasi Variabel Penelitian

Variabel Eksogen

No	Kredit Usaha Rakyat (KUR)			Lama Usaha		
	KUR1	KUR2	KUR3	LAM1	LAM2	LAM3
1	5	5	5	5	5	5
2	5	5	5	5	5	5
3	5	4	4	4	5	5
4	4	5	4	4	4	4
5	1	5	3	5	5	5
6	4	4	4	5	5	5
7	5	5	4	4	4	4
8	4	4	4	5	5	5
9	5	5	5	5	5	5
10	4	4	3	5	5	5
11	5	5	5	5	5	5
12	5	5	5	5	5	5
13	5	5	5	3	3	3
14	5	5	5	4	4	4
15	4	4	4	4	4	4
16	5	5	5	5	5	5
17	5	5	5	5	5	5
18	5	5	5	5	5	4
19	4	4	4	4	4	4
20	2	4	4	4	4	4
21	3	3	3	3	3	3
22	5	5	5	4	5	5
23	4	4	4	4	4	3
24	5	5	5	5	5	5
25	4	4	4	4	4	4
26	5	5	5	5	5	3
27	5	5	5	5	5	5
28	5	5	5	4	4	4
29	5	5	5	5	5	5
30	5	5	5	2	4	4
31	5	5	5	5	5	5
32	4	4	4	4	4	4
33	5	5	5	4	4	4

34	5	5	5	4	4	4
35	4	4	4	3	3	3
36	5	5	5	5	5	5
37	5	5	5	5	5	5
38	4	4	4	4	4	4
39	4	4	4	4	4	4
40	4	4	4	4	4	4
41	4	4	4	4	4	3
42	5	5	5	5	5	5
43	4	4	4	4	4	4
44	5	5	5	5	5	5
45	3	3	3	3	3	3
46	5	5	5	5	5	3
47	1	1	1	5	5	5
48	4	4	3	4	4	3
49	3	3	3	3	4	3
50	5	5	5	5	5	5
51	5	4	4	5	5	4
52	1	1	1	4	5	4
53	4	5	5	5	5	5
54	5	5	5	4	4	4
55	2	2	2	4	5	5
56	5	5	5	5	5	5
57	5	5	5	5	5	5
58	4	4	4	5	4	4
59	5	5	5	5	5	5
60	4	4	5	4	5	4
61	5	5	5	4	4	4
62	3	5	4	4	4	3
63	4	4	4	5	5	4
64	4	4	4	5	5	5
65	4	4	4	5	5	5
66	5	5	5	5	5	4
67	4	4	4	5	4	4
68	2	2	2	5	5	5
69	3	3	3	5	5	4
70	3	3	3	5	4	4
71	3	3	3	4	4	5
72	4	4	4	4	4	4
73	4	4	4	5	5	5
74	3	4	3	3	3	3

75	3	3	2	5	5	5
76	4	3	4	4	4	4
77	3	5	4	5	5	5
78	1	1	1	4	4	4
79	3	4	4	4	4	4
80	3	4	3	4	4	4
81	3	3	3	5	5	5
82	4	4	4	5	4	4
83	4	4	4	4	5	5
84	4	4	3	3	3	4
85	4	3	4	2	2	2
86	4	4	4	5	5	5
87	4	4	4	4	5	4
88	2	4	2	3	3	3
89	3	4	4	4	4	4
90	3	3	3	5	5	5
91	3	4	4	5	5	4
92	4	4	4	4	4	4
93	3	5	3	5	4	5
94	4	3	3	5	5	4
95	5	5	5	5	4	4
96	3	3	3	5	5	5
97	5	5	5	5	5	5
98	4	3	2	5	5	4
99	3	3	3	5	5	4
100	4	4	3	4	5	4

Variabel Endogen

No	Lokasi Usaha						Pendapatan			
	LOK1	LOK2	LOK3	LOK4	LOK5	LOK6	PEND1	PEND2	PEND3	PEND4
1	5	5	5	3	5	5	5	5	5	5
2	5	5	5	5	5	5	5	5	5	5
3	5	5	5	5	5	5	5	5	5	5
4	5	5	5	5	5	5	4	5	4	4
5	5	5	5	3	3	5	5	5	5	5
6	5	5	5	3	5	5	5	5	5	5
7	5	5	5	5	5	5	5	5	3	5

8	5	5	5	2	5	5	5	5	5	5
9	5	5	5	5	5	5	5	2	5	5
10	5	5	5	2	5	5	4	4	4	4
11	5	5	5	4	5	4	5	5	5	5
12	5	5	5	4	4	4	5	5	5	5
13	5	5	5	3	4	4	5	5	5	5
14	5	5	5	5	5	5	5	5	5	5
15	4	4	4	4	4	4	5	2	5	5
16	5	5	5	5	4	5	5	5	5	5
17	5	5	5	5	5	5	5	2	5	5
18	4	3	2	2	5	5	5	2	5	5
19	4	4	4	4	4	4	4	4	4	4
20	4	4	4	4	4	4	5	4	4	4
21	4	4	4	2	4	4	3	5	3	3
22	5	5	5	5	5	5	4	4	4	4
23	5	5	5	3	4	4	4	4	4	4
24	5	5	5	5	2	5	5	5	5	5
25	5	5	5	5	5	5	5	2	5	5
26	5	5	5	5	5	5	5	5	5	5
27	5	5	5	5	5	5	5	2	5	5
28	4	4	5	5	5	5	5	2	5	5
29	5	5	5	2	5	5	5	5	5	5
30	4	4	4	4	4	4	2	2	3	4
31	4	4	4	4	4	4	5	2	5	5
32	4	4	4	2	4	4	4	4	2	4
33	5	5	5	5	4	4	5	3	4	4
34	5	5	5	5	5	5	5	2	5	5
35	4	4	4	4	4	4	4	2	4	4
36	5	5	5	2	5	5	5	5	5	5
37	2	2	3	4	5	4	5	2	5	5
38	4	4	4	4	4	4	5	2	5	5
39	4	4	4	4	4	4	4	4	4	4
40	4	4	4	4	4	4	4	4	4	4
41	5	5	5	3	4	4	4	4	4	4
42	5	5	5	5	2	5	5	5	5	5
43	5	5	5	5	5	5	5	2	5	5
44	5	5	5	5	5	5	5	2	5	5
45	3	3	3	3	3	3	3	4	4	4
46	4	5	5	2	5	4	4	5	5	5
47	4	4	5	5	5	5	5	5	5	5
48	4	3	3	2	4	3	3	2	4	4

49	4	4	4	3	3	3	2	4	3	3
50	5	5	5	3	5	5	5	3	5	5
51	4	4	4	3	3	4	4	3	4	4
52	4	4	5	2	4	3	3	1	3	3
53	5	5	5	4	5	5	4	5	5	5
54	5	5	5	5	5	5	4	5	5	3
55	4	5	5	4	5	4	4	4	5	4
56	3	3	3	4	3	3	3	5	3	3
57	5	5	5	4	5	5	5	2	4	5
58	5	5	5	5	5	4	3	5	3	3
59	1	1	1	5	5	5	3	3	5	3
60	3	2	2	4	3	5	3	2	4	4
61	4	4	4	4	4	4	4	4	4	4
62	5	5	5	5	5	4	5	5	5	5
63	5	4	4	4	4	5	4	4	4	4
64	5	5	5	5	5	5	5	5	5	5
65	4	4	4	4	4	4	4	4	4	4
66	5	5	5	5	5	5	4	5	4	3
67	4	5	5	5	5	3	4	4	4	5
68	5	5	4	4	4	4	5	5	4	4
69	4	5	5	4	4	5	4	4	3	4
70	5	5	5	5	5	3	4	4	4	5
71	5	5	5	5	5	5	4	4	4	4
72	5	4	4	4	4	4	5	5	5	4
73	4	4	3	5	5	5	5	5	5	5
74	5	5	4	5	5	4	3	3	5	5
75	5	5	4	5	5	5	3	3	3	2
76	4	4	5	5	3	4	5	5	5	5
77	5	5	3	4	4	5	4	4	4	5
78	4	4	3	5	4	5	4	5	5	5
79	5	5	4	5	5	4	4	4	4	4
80	5	4	5	5	5	4	4	4	4	3
81	5	5	4	5	5	4	5	5	5	5
82	4	5	5	5	5	5	4	4	4	5
83	3	4	4	4	5	5	4	4	3	4
84	5	5	5	5	5	4	5	5	5	5
85	5	5	4	5	5	5	4	4	4	4
86	4	4	4	5	5	5	4	4	4	4
87	5	5	5	4	4	4	5	5	5	5
88	3	3	3	5	5	5	5	5	4	5
89	5	5	5	2	2	3	4	4	4	4

90	4	4	4	4	4	4	4	3	3	3
91	5	5	5	4	4	4	5	5	5	4
92	4	4	4	4	4	4	4	5	4	5
93	4	4	4	5	5	5	5	5	5	5
94	4	4	4	5	5	5	3	3	4	5
95	5	5	5	5	5	5	5	5	5	4
96	5	4	4	5	5	5	4	4	5	4
97	4	5	5	3	3	3	5	5	5	5
98	3	3	4	4	5	5	5	5	5	5
99	2	2	2	4	4	5	4	4	4	4
100	4	4	4	4	3	3	5	5	5	3

Lampiran 4. Output SPSS versi 22

Statistik Deskriptif

	N	Range	Minimum	Maximum	Mean	Std. Deviation
Kredit Usaha Rakyat (KUR)	100	12	3	15	12.10	2.844
Lama Usaha	100	9	6	15	13.15	1.935
Lokasi Usaha	100	12	18	30	26.22	3.221
Pendapatan	100	10	10	20	17.14	2.391
Valid N (listwise)	100					

Distribusi Frekuensi Skor Variabel Kredit Usaha Rakyat (KUR)

	Frequency	Percent	Valid Percent	Cumulative Percent
Valid 3	3	3.0	3.0	3.0
6	2	2.0	2.0	5.0
8	2	2.0	2.0	7.0
9	12	12.0	12.0	19.0
10	4	4.0	4.0	23.0
11	10	10.0	10.0	33.0
12	27	27.0	27.0	60.0
13	3	3.0	3.0	63.0
14	3	3.0	3.0	66.0
15	34	34.0	34.0	100.0
Total	100	100.0	100.0	

--	--	--	--	--

Distribusi Frekuensi Skor Variabel lama usaha

	Frequency	Percent	Valid Percent	Cumulative Percent
6	1	1.0	1.0	1.0
9	6	6.0	6.0	7.0
10	3	3.0	3.0	10.0
11	4	4.0	4.0	14.0
Valid 12	24	24.0	24.0	38.0
13	12	12.0	12.0	50.0
14	13	13.0	13.0	63.0
15	37	37.0	37.0	100.0
Total	100	100.0	100.0	

Distribusi Frekuensi Skor Variabel lokasi usaha

	Frequency	Percent	Valid Percent	Cumulative Percent
18	2	2.0	2.0	2.0
19	4	4.0	4.0	6.0
20	1	1.0	1.0	7.0
21	2	2.0	2.0	9.0
22	6	6.0	6.0	15.0
23	1	1.0	1.0	16.0
Valid 24	15	15.0	15.0	31.0
25	5	5.0	5.0	36.0
26	8	8.0	8.0	44.0
27	15	15.0	15.0	59.0
28	13	13.0	13.0	72.0
29	9	9.0	9.0	81.0
30	19	19.0	19.0	100.0
Total	100	100.0	100.0	

Distribusi Frekuensi Skor Variabel pendapatan

	Frequency	Percent	Valid Percent	Cumulative Percent
10	1	1.0	1.0	1.0
11	2	2.0	2.0	3.0
12	1	1.0	1.0	4.0
13	3	3.0	3.0	7.0
14	6	6.0	6.0	13.0
15	6	6.0	6.0	19.0
16	20	20.0	20.0	39.0
17	22	22.0	22.0	61.0
18	5	5.0	5.0	66.0
19	7	7.0	7.0	73.0
20	27	27.0	27.0	100.0
Total	100	100.0	100.0	

Umur responden

	Frequency	Percent	Valid Percent	Cumulative Percent
20-30 tahun	17	17.0	17.0	17.0
31-40 tahun	39	39.0	39.0	56.0
41-50 tahun	29	29.0	29.0	85.0
51-60 tahun	14	14.0	14.0	99.0
>61 tahun	1	1.0	1.0	100.0
Total	100	100.0	100.0	

Jenis kelamin

	Frequency	Percent	Valid Percent	Cumulative Percent
laki-laki	56	56.0	56.0	56.0
Perempuan	44	44.0	44.0	100.0
Total	100	100.0	100.0	

Alamat

	Frequency	Percent	Valid Percent	Cumulative Percent
Tojabi	4	4.0	4.0	4.0
Batu Ganda	1	1.0	1.0	5.0
Lasusua	60	60.0	60.0	65.0
Watuliwu	3	3.0	3.0	68.0
Valid Pitulua	7	7.0	7.0	75.0
Rantelimbong	5	5.0	5.0	80.0
Patowanua	12	12.0	12.0	92.0
Ponggiha	8	8.0	8.0	100.0
Total	100	100.0	100.0	

Tingkat Pendidikan

	Frequency	Percent	Valid Percent	Cumulative Percent
SD	22	22.0	22.0	22.0
SMP	30	30.0	30.0	52.0
SMA	26	26.0	26.0	78.0
Valid PERGURUAN TINGGI	22	22.0	22.0	100.0
Total	100	100.0	100.0	

Sumber modal

	Frequency	Percent	Valid Percent	Cumulative Percent
KUR	84	84.0	84.0	84.0
Valid Modal sendiri dan KUR	16	16.0	16.0	100.0

Lokasi usaha

	Frequency	Percent	Valid Percent	Cumulative Percent
Strategis	82	82.0	82.0	82.0
Valid kurang strategis	18	18.0	18.0	100.0
Total	100	100.0	100.0	

Lama usaha

	Frequency	Percent	Valid Percent	Cumulative Percent
Valid	1-5 tahun	24	24.0	24.0
	6-10 tahun	40	40.0	64.0
	11-15 tahun	22	22.0	86.0
	16-20 tahun	5	5.0	91.0
	>21 tahun	9	9.0	100.0
	Total	100	100.0	100.0

Pendapatan

	Frequency	Percent	Valid Percent	Cumulative Percent
Valid	< Rp 1.000.000	9	9.0	9.0
	Rp 1.100.000- 5.000.000	61	61.0	70.0
	Rp 5.100.000- 10.000.000	22	22.0	92.0
	Rp 10.100.000- 15.000.000	5	5.0	97.0
	> Rp 15.100.000	3	3.0	100.0
	Total	100	100.0	100.0

Analisis deskriptif kredit usaha rakyat (KUR)

no	Variabel	indikator	rata-rata	Kategori
1	kredit usaha	Modal awal	3.98	Baik
2	rakyat	Jumlah pinjaman	4.13	Baik
3	(KUR)	Penggunaan kredit	3.98	Baik

Analisis deskriptif lama usaha

No	Variabel	Indikator	rata-rata	Kategori
1	lama usaha	Lama usaha sendiri	4.41	Tinggi
2		Mengetahui keinginan konsumen	4.46	sangat tinggi
3		Memahami kriteria pesaing	4.27	sangat tinggi
		rata-rata	4.38	sangat tinggi

Analisis deskriptif lokasi usaha

no	Variabel	Indikator	rata-rata	Kategori
1	lokasi usaha	akses	4.43	Sangat terjangkau
2		visibilitas	4.43	Sangat terjangkau
3		Lalu lintas	4.39	sangat terjangkau
4		ekspansi	4.13	Terjangkau
5		lingkungan	4.41	sangat terjangkau
6		persaingan	4.43	Sangat terjangkau
	rata-rata		4.37	sangat terjangkau

Analisis deskriptif pendapatan

no	Variabel	indikator	rata-rata	Kategori
1	Pendapatan	Pendapatan yang diterima perbulan	4.36	sangat baik
2		Sumber pendapatan	3.97	Baik
3		Meningkatkan taraf hidup	4.40	sangat baik
4		Beban keluarga yang ditanggung	4.41	sangat baik
		rata-rata		4.29

Pengujian univariate outlier

	N	Minimum	Maximum	Mean	Std. Deviation
Zscore(KUR1)	100	-2.85366	.97676	.0000000	1.0000000
Zscore(KUR2)	100	-3.29543	.91598	.0000000	1.0000000
Zscore(KUR3)	100	-2.93643	1.00509	.0000000	1.0000000
Zscore(LAM1)	100	-3.31926	.81260	.0000000	1.0000000
Zscore(LAM2)	100	-3.65527	.80238	.0000000	1.0000000
Zscore(LAM3)	100	-3.14092	1.01007	.0000000	1.0000000
Zscore(LOK1)	100	-4.38731	.72909	.0000000	1.0000000

Zscore(LOK2)	100	-4.18474	.69542	.0000000	1.00000000
Zscore(LOK3)	100	-4.03758	.72653	.0000000	1.00000000
Zscore(LOK4)	100	-2.12667	.86864	.0000000	1.00000000
Zscore(LOK5)	100	-3.09081	.75667	.0000000	1.00000000
Zscore(LOK6)	100	-2.13268	.85009	.0000000	1.00000000
Zscore(PEND1)	100	-3.10914	.84316	.0000000	1.00000000
Zscore(PEND2)	100	-2.56328	.88895	.0000000	1.00000000
Zscore(PEND3)	100	-3.31152	.82788	.0000000	1.00000000
Zscore(PEND4)	100	-3.31926	.81260	.0000000	1.00000000
Valid N (listwise)	100				

Lampiran 5. Output AMOS Versi 22

Analisis Model Persamaan Struktural

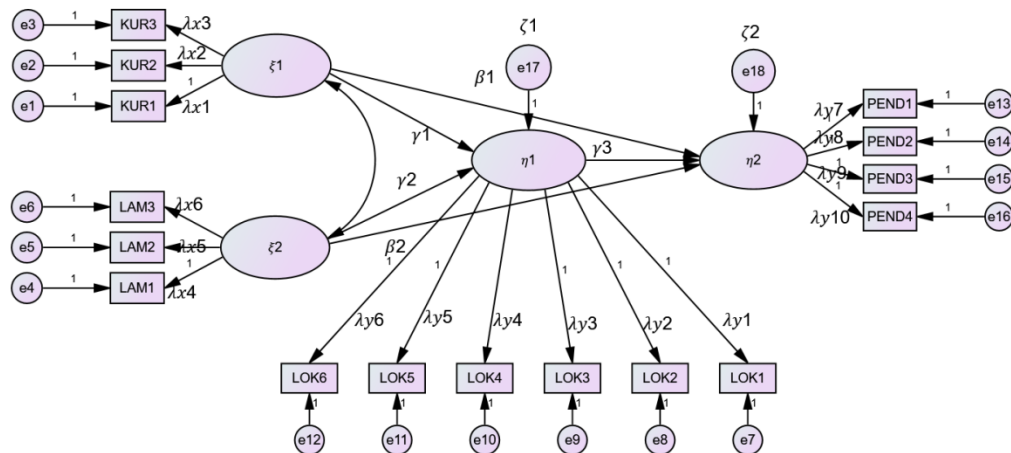

Uji validitas konstruk

Variabel	Indikator	Loading Faktor	Cut Of Value	Keetrangan
Kredit Usaha Rakyat (KUR)	KUR1	0.875	>0,50	Valid
	KUR2	0.882	>0,50	Valid
	KUR3	0.99	>0,50	Valid
Lama Usaha	LAM1	0.87	>0,50	Valid
	LAM2	0.929	>0,50	Valid
	LAM3	0.79	>0,50	Valid
Lokasi Usaha	LOK1	0.894	>0,50	Valid
	LOK2	0.912	>0,50	Valid
	LOK3	0.832	>0,50	Valid
	LOK4	0.519	>0,50	Valid
	LOK5	0.603	>0,50	Valid
	LOK6	0.626	>0,50	Valid
Pendapatan	PEND1	0.805	>0,50	Valid
	PEND2	0.439	>0,50	Valid
	PEND3	0.795	>0,50	Valid
	PEND4	0.776	>0,50	Valid

Uji reliabilitas konstruk

Variabel	Contrtuct Reliability (Cr)	Cut Of Value	Keterangan
Kredit Usaha Rakyat (KUR)	0,940622	>0,70	Reliabel
Lama Usaha	0,89865	>0,70	Reliabel
Lokasi Usaha	0,878845	>0,70	Reliabel
Pendapatan	0,804549	>0,70	Reliabel

Uji Normalitas Data

Variable	min	max	Skew	c.r.	kurtosis	c.r.
PEND4	2	5	-0.957	-3.907	0.11	0.225
PEND3	2	5	-0.928	-3.789	0.077	0.157
PEND2	1	5	-0.803	-3.278	-0.704	-1.438
PEND1	2	5	-0.981	-4.006	0.345	0.704
LOK6	3	5	-0.753	-3.075	-0.543	-1.108
LOK5	2	5	-1.24	-5.064	0.988	2.016

LOK4	2	5	-0.929	-3.793	-0.255	-0.521
LOK3	1	5	-1.554	-6.343	2.509	5.121
LOK2	1	5	-1.71	-6.981	3.224	6.581
LOK1	1	5	-1.679	-6.853	3.564	7.275
LAM3	2	5	-0.615	-2.509	-0.287	-0.587
LAM2	2	5	-1.053	-4.298	0.718	1.466
LAM1	2	5	-1.116	-4.557	0.912	1.862
KUR3	1	5	-0.951	-3.881	0.558	1.14
KUR2	1	5	-1.257	-5.13	1.727	3.526
KUR1	1	5	-1.03	-4.204	0.728	1.486
Multivariate					64.598	13.458

Pengujian Multivariate Outlier

Observation number	Mahalanobis d-squared	p1	p2
5	42.281	0	0.035
59	41.402	0	0.001
30	38.097	0.001	0
100	36.192	0.003	0
52	33.629	0.006	0
88	32.362	0.009	0
85	32.282	0.009	0
75	31.569	0.011	0
46	30.673	0.015	0
18	29.944	0.018	0
60	29.853	0.019	0
77	28.344	0.029	0
98	27.943	0.032	0
48	27.06	0.041	0
74	26.323	0.05	0
55	25.939	0.055	0
78	25.163	0.067	0
47	25.131	0.068	0
7	24.817	0.073	0

Evaluasi Nilai Residual

	PEND4	PEND3	PEND2	PEND1	LOK6	LOK5	LOK4	LOK3	LOK2	LOK1	LAM3	LAM2	LAM1	KUR3	KUR2	KUR1
PEND4	-0.306															
PEND3	-0.233	-0.056														
PEND2	-0.899	-0.222	-0.198													
PEND1	0.181	0.401	0.58	0.678												
LOK6	1.719	1.634	-0.353	2.212	0.357											
LOK5	0.833	0.746	-1.215	0.685	0.207	-0.022										
LOK4	0.28	1.116	-0.182	0.919	-0.185	0.082	-0.208									
LOK3	-0.212	-0.795	0.488	0.239	0.267	-0.022	-0.16	0.146								
LOK2	-0.406	-0.669	0.282	0.428	0.097	-0.262	-0.15	0.235	0.18							
LOK1	-0.822	-0.765	0.206	0.533	-0.067	-0.316	-0.145	0.115	0.013	-0.16						
LAM3	-0.721	-0.128	-1.062	0.817	1.562	-0.348	-0.057	-0.404	-0.428	-0.785	0					
LAM2	-0.866	0.236	-0.905	0.41	1.498	-0.878	-0.692	-0.659	-1.019	-1.233	0.052	0.201				
LAM1	-0.679	-0.065	-0.433	0.791	0.98	-0.254	-1.076	-0.597	-0.721	-1.083	-0.009	0.157	0			
KUR3	0.828	0.976	-1.811	1.104	0.425	-1.034	-0.657	0.563	0.466	0.477	0.155	-0.05	0.222	0		
KUR2	1.285	1.33	-0.913	1.843	0.951	-0.245	-0.433	0.69	0.771	0.922	0.392	-0.235	0.467	0.001	0	
KUR1	0.659	0.799	-1.828	0.921	0.656	-0.775	-0.378	0.622	0.064	0.065	0.115	0.209	0.318	-0.106	-0.112	-0.174

Confirmatory Factor Analysis Variabel Eksogen

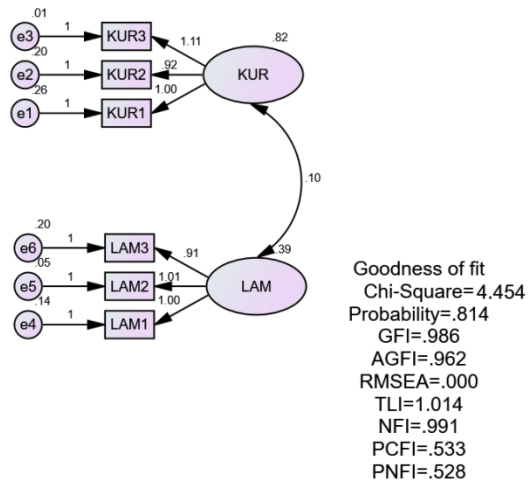

Goodness of Fit Variabel Eksogen

Indeks pengukuran	cut of Value	Nilai	Kesimpulan
Chi square	< 200	4,454	GoF
Degree of Freedom (df)	≥ 0	8	GoF
Signifikansi probability	≥ 0,05	0,814	GoF

CMIN/DF	$\leq 2,00$	0,727	GoF
GFI	$\geq 0,90$	0,986	GoF
RMSEA	$\leq 0,08$	0,000	GoF
CFI	$\geq 0,90$	1,000	GoF
TLI	$\geq 0,90$	1,024	GoF
IFI	$\geq 0,90$	1,008	GoF
PNFI	$\geq 0,90$	0,528	GoF
PGFI	$\geq 0,90$	0,533	GoF

Confirmatory Factor Analysis Variabel Endogen

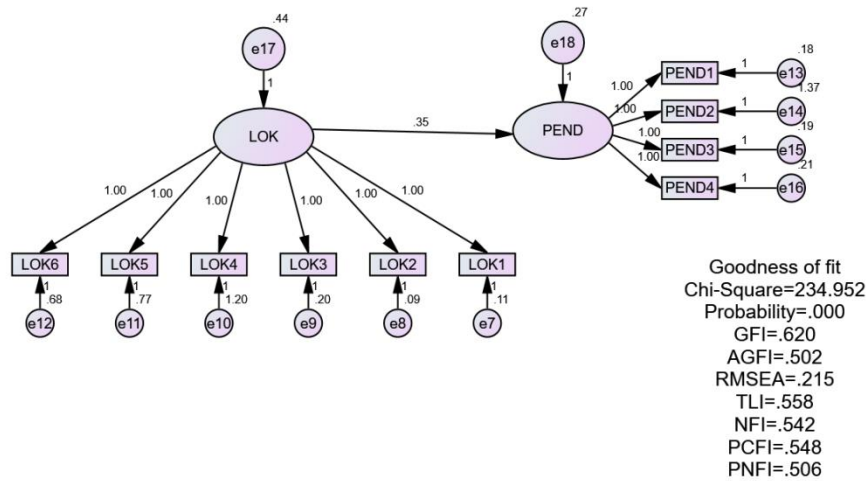

Goodness of Fit Variabel Endogen

Indeks pengukuran	cut of Value	Nilai	Kesimpulan
Chi square	< 200	234,952	GoF
Degree of Freedom (df)	≥ 0	42	GoF
Signifikansi probability	$\geq 0,05$	0,000	GoF
CMIN/DF	$\leq 2,00$	5,594	GoF
GFI	$\geq 0,90$	0,620	GoF
RMSEA	$\leq 0,08$	0,215	GoF
CFI	$\geq 0,90$	0,588	GoF
TLI	$\geq 0,90$	0,558	GoF
IFI	$\geq 0,90$	0,590	GoF

PNFI	$\geq 0,90$	0,506	GoF
PGFI	$\geq 0,90$	0,548	GoF

Structural Equation model Analysis

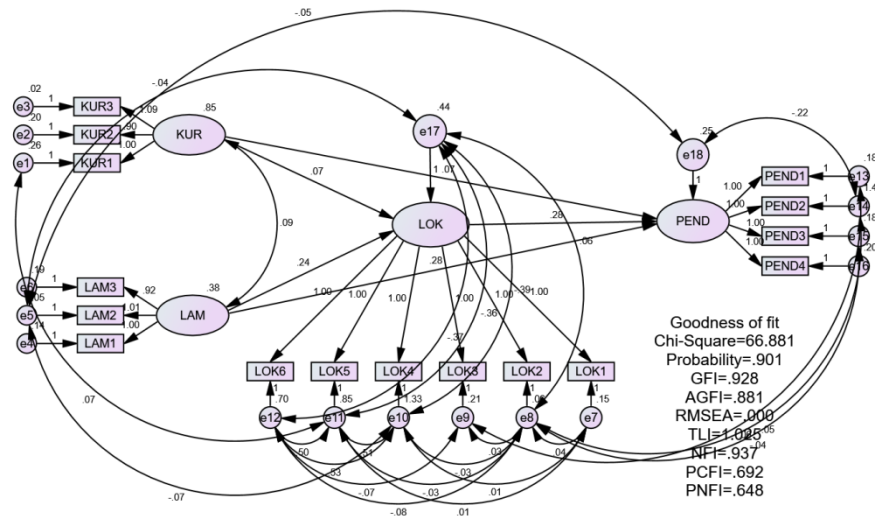

Goodness Of Fit

Indeks pengukuran	Cut of value	Nilai	Kesimpulan
Chi square	<200	66,881	GoF
Degree of freedom (df)	≥ 0	83	GoF
Signifikansi probability	$\geq 0,05$	0,901	GoF
CMIN/DF	$\leq 2,00$	0,806	GoF
GFI	$\geq 0,90$	0,928	GoF
RMSEA	$\leq 0,08$	0,000	GoF
CFI	$\geq 0,90$	1,000	GoF
TLI	$\geq 0,90$	1,025	GoF
IFI	$\geq 0,90$	1,016	GoF
PNFI	$\geq 0,90$	0,648	GoF
PGFI	$\geq 0,90$	0,692	GoF

Regression Weights

Variabel		Estimate	S.E.	C.R.	P
LOK	<--- KUR	0.072	0.054	1.335	0.182
LOK	<--- LAM	0.237	0.092	2.566	0.01
PEND	<--- LOK	0.277	0.087	3.197	0.001
PEND	<--- LAM	0.282	0.1	2.823	0.005
PEND	<--- KUR	0.067	0.061	1.102	0.27

Lampiran 6. Dokumentasi









**KEMENTERIAN AGAMA REPUBLIK INDONESIA
INSTITUT AGAMA ISLAM NEGERI KENDARI
FAKULTAS EKONOMI DAN BISNIS ISLAM**

Jalan Sultan Qaimuddin No. 17 Kelurahan Baruga, Kendari Sulawesi Tenggara
Telp/Fax. (0401) 3193710/ 3193710
email : iainkendari@yahoo.co.id website : http://iainkendari.ac.id

**SURAT KEPUTUSAN DEKAN FAKULTAS EKONOMI DAN BISNIS ISLAM
INSTITUT AGAMA ISLAM NEGERI KENDARI
NOMOR : 516/FE/PP.00.9/10/2021**

Dekan Fakultas Ekonomi dan Bisnis Islam Institut Agama Islam Negeri Kendari :

- Membaca** : Surat Permohonan Pembimbingan Skripsi Mahasiswa Fakultas Ekonomi dan Bisnis Islam
Tanggal, 06 Oktober 2021 :
Nama/ NIM : RINDI ANTIKA/ 18050101043
Judul Skripsi : PENGARUH KREDIT USAHA RAKYAT (KUR), MODAL USAHA, LAMA
USAHA, DAN LOAKSI USAHA TERHADAP PENDAPATAN UMKM DI
DESA LAMBUSA
- Mengingat** : 1. Undang-Undang Nomor. 20 tahun 2003 tentang Sistem Pendidikan Nasional;
2. Undang-Undang Nomor. 14 tahun 2005 tentang Guru dan Dosen;
3. Undang-Undang Nomor. 12 Tahun 2012 tentang Pendidikan Tinggi;
4. Undang-Undang Nomor. 17 tahun 2003 tentang Keuangan Negara;
5. Peraturan Menteri Agama RI. Nomor 02 Tahun 2006 tentang Mekanisme Pelaksanaan
Pembayaran Atas Beban Anggaran Pendapatan dan Belanja Negara di Lingkungan Dep
Agama
6. Peraturan Menteri Agama RI. Nomor 09 Tahun 2015 tentang organisasi dan tata kerja
Institut Agama Islam Negeri Kendari.

MEMUTUSKAN

- Menetapkan** : SURAT KEPUTUSAN DEKAN FAKULTAS EKONOMI DAN BISNIS ISLAM IAIN KENDARI
TENTANG PEMBIMBING PENYUSUNAN SKRIPSI MAHASISWA FAKULTAS EKONOMI
DAN BISNIS ISLAM TAHUN 2021
- Pertama** : Mengangkat/ menunjuk Dosen Pembimbing Skripsi Sdr(i). RINDI ANTIKA/ 18050101043
sebagai berikut :
DR. WAHYUDDIN MAGUNI SE, M.Si, (Pembimbing Pertama)
ABDUL WAHID MONGKITO S. SI., M.El (Pembimbing Kedua)
- Kedua** : Surat Keputusan ini berlaku sejak tanggal ditetapkan dengan ketentuan apabila terdapat
kekeliruan/kesalahan didalam penetapannya, akan diadakan perubahan/perbaikan
sebagaimana mestinya.

Kendari, 18 Oktober 2021

Dekan,



Dr. H. Rusdin Muhalling M.El
NIP. 196310292000031001

Tembusan :

1. Rektor IAIN Kendari
2. Ketua Prodi Ekonomi Syariah

Visi Program Studi Ekonomi Syariah (ESY) :

**"Menjadi Program Studi Terdepan dalam Pengembangan Ilmu Ekonomi dan Bisnis Syariah Yang
Transdisipliner"**



PEMERINTAH PROVINSI SULAWESI TENGGARA
BADAN PENELITIAN DAN PENGEMBANGAN

Jl. Mayjend S. Parman No. 03 Kendari 93121

Website : balitbang sulawesitenggara prov.go.id Email: badan litbang sultra01@gmail.com

Kendari, 11 Agustus 2022

Kepada

Nomor : 070/2876/VI/2022
Sifat : -
Lampiran : -
Perihal : IZIN PENELITIAN

Yth. 1. Direktur Bank Mandiri Kolaka Utara
2. Direktur Bank BNI Kolaka Utara
3. Direktur Bank BRI Atm-Kcp Lasusua
Di -

TEMPAT

Berdasarkan Surat Dekan FEBI IAIN Kendari Nomor: 356/FE/FE.1/TL.00/08/2022 tanggal, 10 Agustus 2022 perihal tersebut diatas, Mahasiswa dibawah ini:

Nama : RINDI ANTIKA
NIM : 18050101043
Prog. Studi : Ekonomi Syariah
Pekerjaan : Mahasiswa
Lokasi Penelitian : Kab. Kolaka Utara

Bermaksud untuk Melakukan Penelitian/Pengambilan Data di Daerah/Sesuai Lokasi diatas, dalam rangka penyusunan KTI/Skripsi/Tesis/Disertasi, dengan judul :

"PENGARUH KREDIT USAHA RAKYAT (KUR), LAMA USAHA, DAN LOKASI USAHA TERHADAP PENDAPATAN UMKM (STUDI KECAMATAN LASUSUA KABUPATEN KOLAKA UTARA)".

Yang akan dilaksanakan dari tanggal : 11 Agustus 2022 sampai selesai.

Sehubungan dengan hal tersebut diatas, pada prinsipnya kami menyetujui kegiatan dimaksud dengan ketentuan :

1. Senantiasa menjaga keamanan dan ketertiban serta mentaati perundang-undangan yang berlaku.
2. Tidak mengadakan kegiatan lain yang bertentangan dengan rencana semula.
3. Dalam setiap kegiatan dilapangan agar pihak Peneliti senantiasa koordinasi dengan Pemerintah setempat.
4. Wajib menghormati adat Istiadat yang berlaku di daerah setempat.
5. Menyerahkan 1 (satu) exemplar copy hasil penelitian kepada Gubernur Sulawesi Tenggara Cq. Kepala Badan Penelitian dan Pengembangan Provinsi Sulawesi Tenggara.
6. Surat izin akan dicabut kembali dan dinyatakan tidak berlaku apabila ternyata pemegang surat izin ini tidak mentaati ketentuan tersebut diatas.

Demikian surat Izin Penelitian diberikan untuk digunakan sebagaimana mestinya.

an. GUBERNUR SULAWESI TENGGARA
KEPALA BADAN PENELITIAN & PENGEMBANGAN
PROV. SULAWESI TENGGARA

SEKRETARIS

GUNAWAN LAIASA, STP., MM.
Pembina Tk.I, Gol. IV/b
NIP-19660809 200312 1 002

T e m b u s a n :

1. Gubernur Sulawesi Tenggara (sebagai laporan) di Kendari;
2. Bupati Kolaka Utara di Lasusua;
3. Dekan FEBI IAIN Kendari di Kendari;
4. Ketua Prodi Ekonomi Syariah FEBI IAIN Kendari di Kendari;
5. Kepala Balitbang Kab. Kolut di Lasusua;
6. Camat Lasusua di Tempat;
7. Mahasiswa yang bersangkutan.

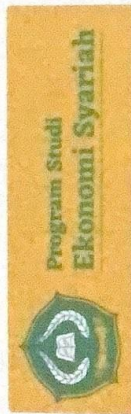

CERTIFICATE OF SIMILARITY

This award is given to

RINDI ANTIKA

Title

Pengaruh Kredit Usaha Rakyat dan Lama Usaha terhadap Lokasi Usaha dan Pendapatan UMKM (Studi Kecamatan Lasusua Kabupaten Kolaka Utara)

This is to Certify that document detaled below has been evaluated by plagiarism/ similarity checking software lithenscate (turnitin). The content was found plagiarism free of 0% (below pimissible) limit.

turnitin

DAE
Document Examination

BIOGRAFI PENULIS



Nama : Rindi Antika
Tempat, Tgl Lahir : Mangkutanah, 12 Juni 2001
Jenis Kelamin : Perempuan
Agama : Islam
Alamat : Jl. To Sultan Desa Ponggiha, Kecamatan Lasusua,
Kabupaten Kolaka Utara
No. Telp : 082271522433
Email : rindiantika9171@gmail.com

Riwayat Pendidikan

- 2006 – 2012 : SDN 1 Ponggiha
- 2012 – 2015 : SMPN 1 Lasusua
- 2015 – 2018 : SMKN 1 Lasusua
- 2018 – sekarang : IAIN Kendari